

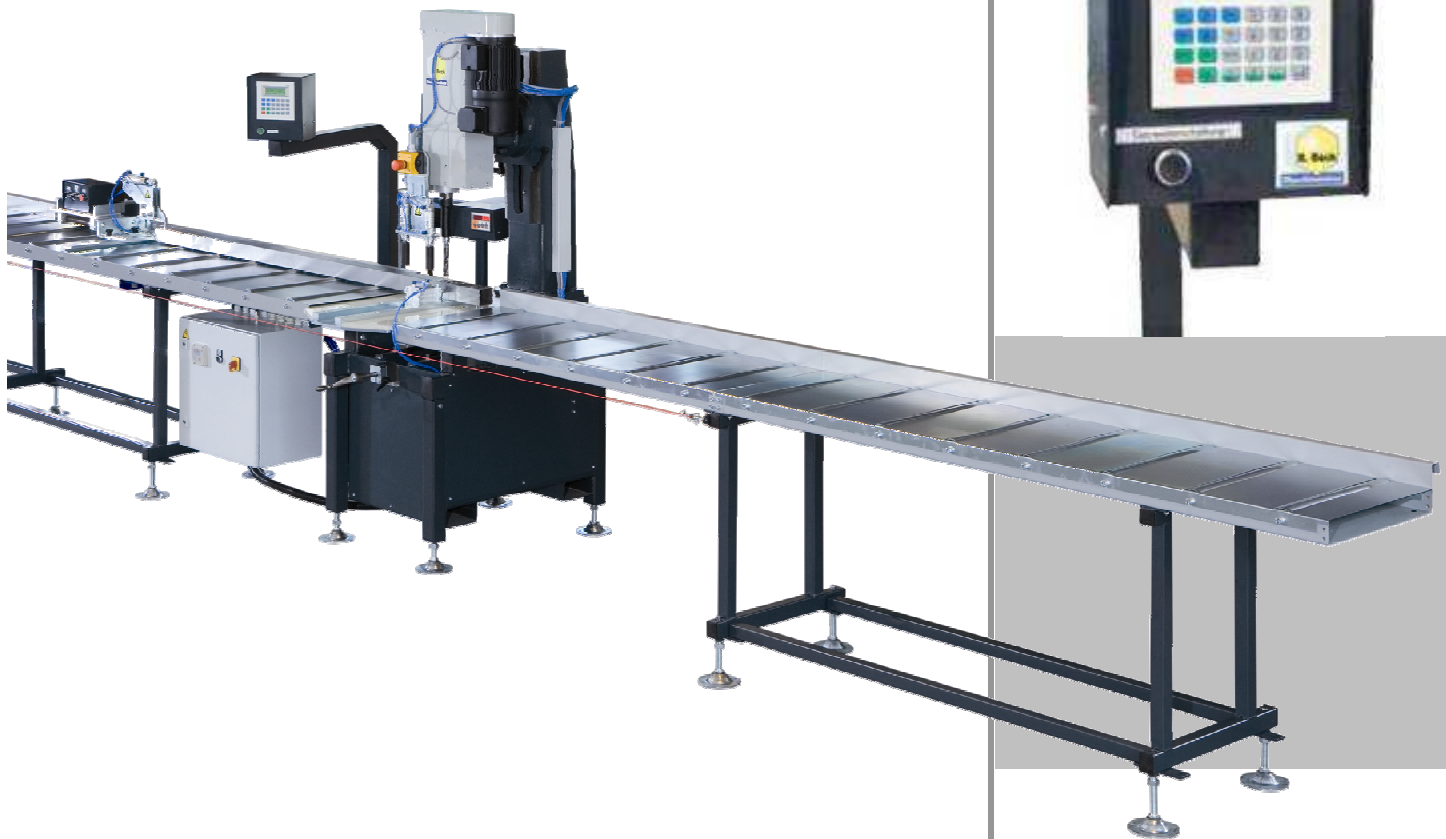

automatique pratique exa(k)t

Amenages à rouleaux et butées de mesure



Butées et systèmes de positionnement automatiques.

Butées numériques et systèmes de positionnement automatiques et programmables.



EXAKT ELG/DC



Les systèmes de mesure NC et ELG/DC s'adaptent sur différentes machines.

Butée à positionnement automatique

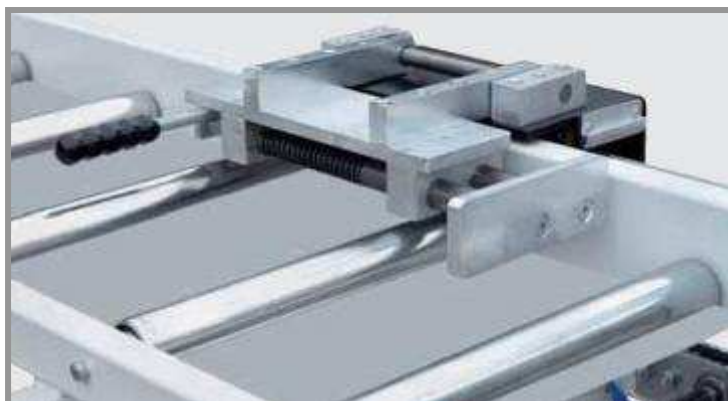

La butée à positionnement automatique EXAKT ELG/DC est équipée d'une commande électronique 1 axe Type **ELG 8511**, avec positionnement et serrage automatique. Par une simple introduction des données sur le pupitre de commande, le chariot buté se déplace automatiquement à la distance souhaitée. La commande indique alors la cote réelle, la cote à atteindre et le nombre de pièces.

EXAKT NC



La programmation de la commande CNC PS 52 se fait en toute simplicité. Le système mémorise la cote à atteindre et le nombre de pièces à produire

Butée numérique programmable avec système de positionnement automatique



La butée numérique EXAKT NC est équipée d'une commande numérique CNC programmable à 1 axe **PS 52** avec 16 entrées et sorties. Mémorisation de 3000 lignes de commande, de la cote à atteindre et du nombre de pièces. Possibilité d'y ajouter un logiciel de communication qui autorise la commande à distance depuis un PC qui permet par exemple le téléchargement des listes de coupe.