

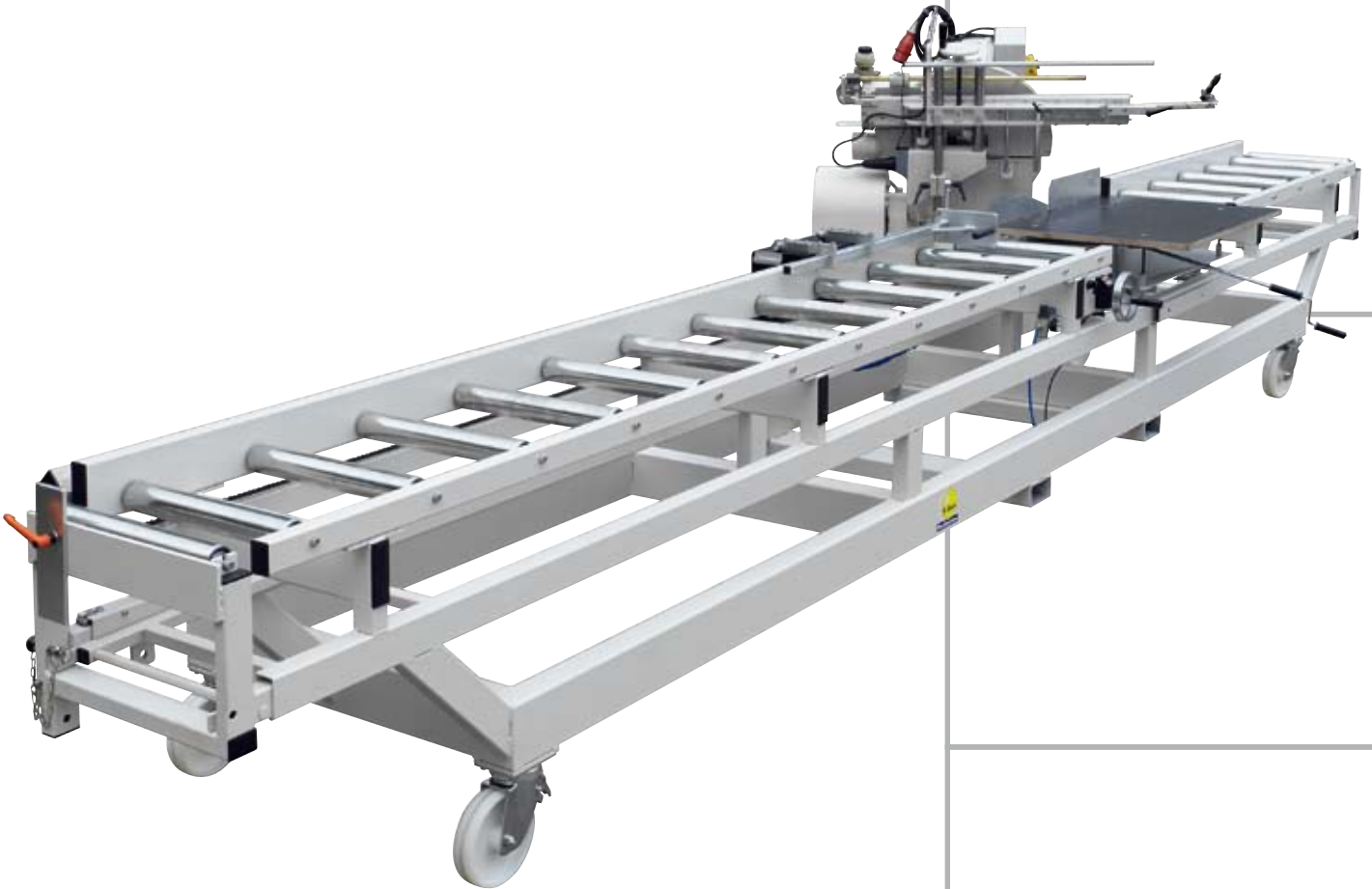

**Maschinenbau**

Systeme de mesure  
**EXAKT ES-F**



***Robuste***  
***Utilisation multiple***  
***Mobile***



Acier



Aluminium



Bois



PVC

**EXAKT**  
**ES-F**

L'aménagement à rouleaux et la butée de longueur.



**Maschinenbau**

**ekal**  
**EQUIPEMENT**

**EKAL EQUIPMENT**  
4, Impasse Godar  
F-67350 Niedermodern  
Tél. 0033 / 0388901606  
Fax 0033 / 0388901229  
ekal@orange.fr

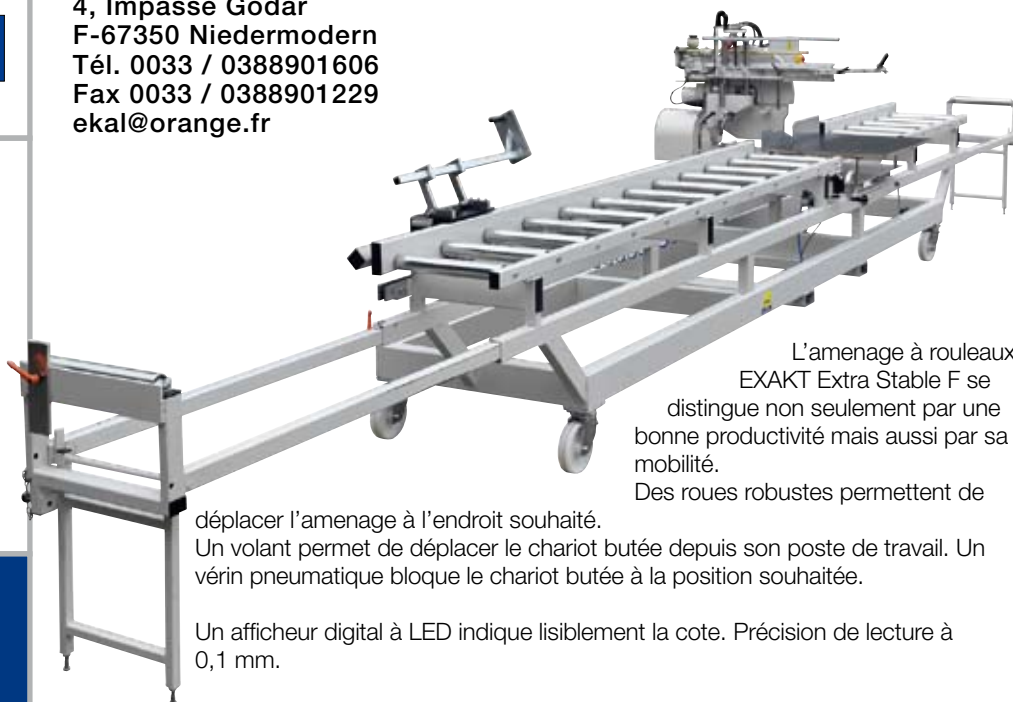

L'aménagement à rouleaux EXAKT Extra Stable F se distingue non seulement par une bonne productivité mais aussi par sa mobilité.

Des roues robustes permettent de

déplacer l'aménagement à l'endroit souhaité.

Un volant permet de déplacer le chariot butée depuis son poste de travail. Un vérin pneumatique bloque le chariot butée à la position souhaitée.

Un afficheur digital à LED indique lisiblement la cote. Précision de lecture à 0,1 mm.

Possibilité de déposer des pièces très longues en utilisant les rallonges.

## EQUIPEMENT DE BASE

- Construction robuste, profilé acier laqué de 3 mm.
- Rouleaux en acier zingué, montés sur roulements
- Rouleaux acier  $\varnothing$  60 mm, axe  $\varnothing$  15 mm.
- Portée de l'aménagement au mètre : environ 300 Kg.
- Espacement entre les rouleaux : 250 mm.
- Largeur totale 500 mm, largeur utile 450 mm.
- Hauteur : environ 800 mm.

## EXAKT ES - Extra Stable roulant

### Modèle

#### EXAKT ES-F Standard 1

- Pour tronçonneuse radiale ZS 170 et ZS 200
- Aménagement avec butée et aménagement simple.
- Déplacement par volant et afficheur de position digital avec LED.
- Précision de lecture : 0,1 mm.
- Chariot butée monté sur roulements de précision avec serrage pneumatique.
- Tige butée réglable jusqu'au trait de coupe et escamoteur manuellement vers l'arrière.
- 4 roues orientables  $\varnothing$  200 mm dont 2 avec frein.
- Longueur totale 6200 mm.
- Aménagement butée à gauche, longueur 3600 mm.
- Plus rallonge étirable d'environ 3000 mm.
- Longueur de coupe de 400 à 3400 mm.
- Aménagement simple à droite, longueur 1450 mm.
- Plus rallonge étirable jusqu'à 1400 mm.

#### EXAKT ES-F Standard 2

- Longueur totale 7800 mm.
- Aménagement butée à gauche, longueur 5150 mm.  
Plus rallonge étirable
- Longueur de coupe de 400 à 5000 mm.
- Aménagement simple à droite, longueur 1450 mm.  
Plus rallonge étirable de 1400 mm
- Autres caractéristiques idem au modèle EXAKT ES-F Standard 1

**Fabrications spéciales sur demande.**

**EXAKT**  
**ES-F**